

CRISTAL HORIZON



MANUALE DI ISTRUZIONI

INSTRUCTIONS MANUAL - MANUEL D'INSTRUCTIONS
MANUAL DE INSTRUCCIONES - BEDIENUNGSANLEITUNG



nuova simonelli



CRISTAL HORIZON Manuale di istruzioni

Prima di operare sulla macchina, leggere attentamente e scrupolosamente il presente manuale. Il mancato rispetto delle indicazioni in esso contenute, esime la NUOVA SIMONELLI s.r.l. da ogni responsabilità. La macchina CRISTAL HORIZON è stata progettata e realizzata per essere impiegata nella preparazione di granite/sorbetti/yogurt e nella refrigerazione di bevande. Essa può essere utilizzata esclusivamente all'interno di ambienti che non devono presentare pericolo di esplosioni e devono soddisfare le misure antincendio. È vietato utilizzare la macchina per scopi diversi da quelli indicati in questo manuale. L'uso improprio della macchina fa venire meno le condizioni di garanzia.

GUASTI

Se la macchina non funziona:

- 1) Verificare che ci sia la tensione.
 - 2) Verificare che la spina sia ben inserita.
 - 3) Verificare che l'interruttore della macchina sia inserito.
 - 4) Se l'elica stenta a girare o fa rumore, il prodotto non è stato miscelato bene, o la quantità di zucchero non è sufficiente.
- In caso di guasti diversi, contattare il servizio assistenza.



CRISTAL HORIZON Instructions manual

Before using the CRISTAL HORIZON machine please read this manual carefully. Please note that non-compliance to the manual releases NUOVA SIMONELLI s.r.l. from any responsibility.

The CRISTAL HORIZON machine must not be used for purposes other than the ones shown in this manual. Any improper use of the machine will nullify warranty conditions. The CRISTAL HORIZON machine should not be placed close to explosive or fire hazards and should be installed in accordance with local fire and electrical codes.

Trouble shooting

| PROBLEM | SOLUTION | FINAL SOLUTION |
|------------------------------------|--|-----------------------|
| Power failure: | - Check power supply & plug. - Check switches are on. | - Call repair person. |
| Product not freezing: | - Check if condenser is clean. - Check closeness to other machines. - Check closeness to wall, air flow should not be blocked. | - Call repair person. |
| Auger not moving, or making noise: | - Incorrect sugar content-minimum. Sugar content should be 18%. Always mix product as directed by supplier to avoid auger breakage. | |
| Difficulty in dispensing product: | - Add lubricant (see diagram above switch panel on machine). | |
| Product in tray below bowl: | - Tube is blocked, requires cleaning. | |



CRISTAL HORIZON Manuel d'instructions

Avant de mettre en marche la machine, lisez attentivement ce manuel. L'imparfait attention à tous les indications ici contenues, dispense la NUOVA SIMONELLI s.r.l. d'aucune responsabilité.

La machine CRISTAL HORIZON a été projetée et réalisée pour la préparation du granite/sorbet/yogurt et pour la réfrigération des boissons. Elle peut être utilisée exclusivement dans les lieux constitués d'après les règlements antiincendie et loin de danger d'explosion. Il est interdit d'utiliser la machine pour des buts différents de ceux qui sont indiqués dans ce manuel. L'usage irrégulier de la machine ne donnera pas la garantie des produits.

DOMMAGES

Si la machine ne fonctionne pas bien:

- 1) Vérifiez qu'il y ait de la tension.
- 2) Vérifiez que l'épave soit bien insérée.
- 3) Vérifiez que l'interrupteur de la machine soit inséré.
- 4) Si l'hélice a du mal à tourner ou bien fait du bruit: le produit n'a pas été bien mélangé, ou la quantité de sucre n'est pas suffisante.

En cas de mauvais fonctionnement de la machine, contacter le service d'assistance.



CRISTAL HORIZON Manual de instrucciones

Antes de activar la máquina, leer atentamente el presente manual. El fallo respeto de las indicaciones contenidos en el manual, dispensa la NUOVA SIMONELLI s.r.l. de todo responsabilidad.

La máquina CRISTAL HORIZON ha sido proyectada y realizada para ser empleada en la preparación de granizado/sorbeto/yogurt y para la refrigeración de bebidas. Puede ser utilizada exclusivamente al interno de ambientes que no deben presentar peligro de explosión y deben satisfacer las medidas de seguridad antincendio. Queda severamente prohibido utilizar la máquina para fines diferentes a los indicados en el presente manual. El uso irregular de la máquina hará perder las condiciones de garantía del producto.

DAÑOS

Si la máquina no funciona:

- 1) Verificar que halla tensión.
 - 2) Verificar que el enchufe esté bien insertado.
 - 3) Verificar que el interruptor de la máquina esté insertado.
 - 4) Si la hélice gira con dificultad o hace ruido, el producto no ha sido mezclado bien, o la cantidad de azúcar no es suficiente.
- En caso de mal funcionamiento del aparato, llamar el servicio asistencia.



CRISTAL HORIZON Bedienungsanleitung

Bevor sie die maschine betätigen, lesen sie bitte sorgfältig und genau das beiliegende handbuch. Bei nichtbeachtung der beinhaltenden hinweise, übernimmt die NUOVA SIMONELLI s.r.l. ag keinerlei verantwortung.

Die maschine CRISTAL HORIZON wurde für die zubereitung von gramolat/sorbet/yoghurt und für die kühlung von getränken entworfen und realisiert. Sie kann ausschliesslich in räumen, wo keine explosionsgefahr herrscht und die den feuerschutzmassnahmen entsprechen, benutzt werden. Es ist verboten, die maschine für andere zwecke zu verwenden, die im folgenden handbuch aufgeführt sind. Der missbrauch der maschine vermindert die garantiansprüche.

DEFEKTEN

Sollte die maschine nicht funktionieren:

- 1) Überprüfen sie, ob spannung vorhanden ist.
- 2) Überprüfen sie, dass der stecker gut in der steckdose sitzt.
- 3) Überprüfen sie, dass der schalter der maschine eingeschalten ist.

4) Falls sich die kühlschraube nicht richtig dreht oder geräusche macht ist das produkt nicht richtig gemischt oder die zuckermenge ist nicht ausreichend.

Im falle von anderen defekten, sich an den dienstservice wenden.

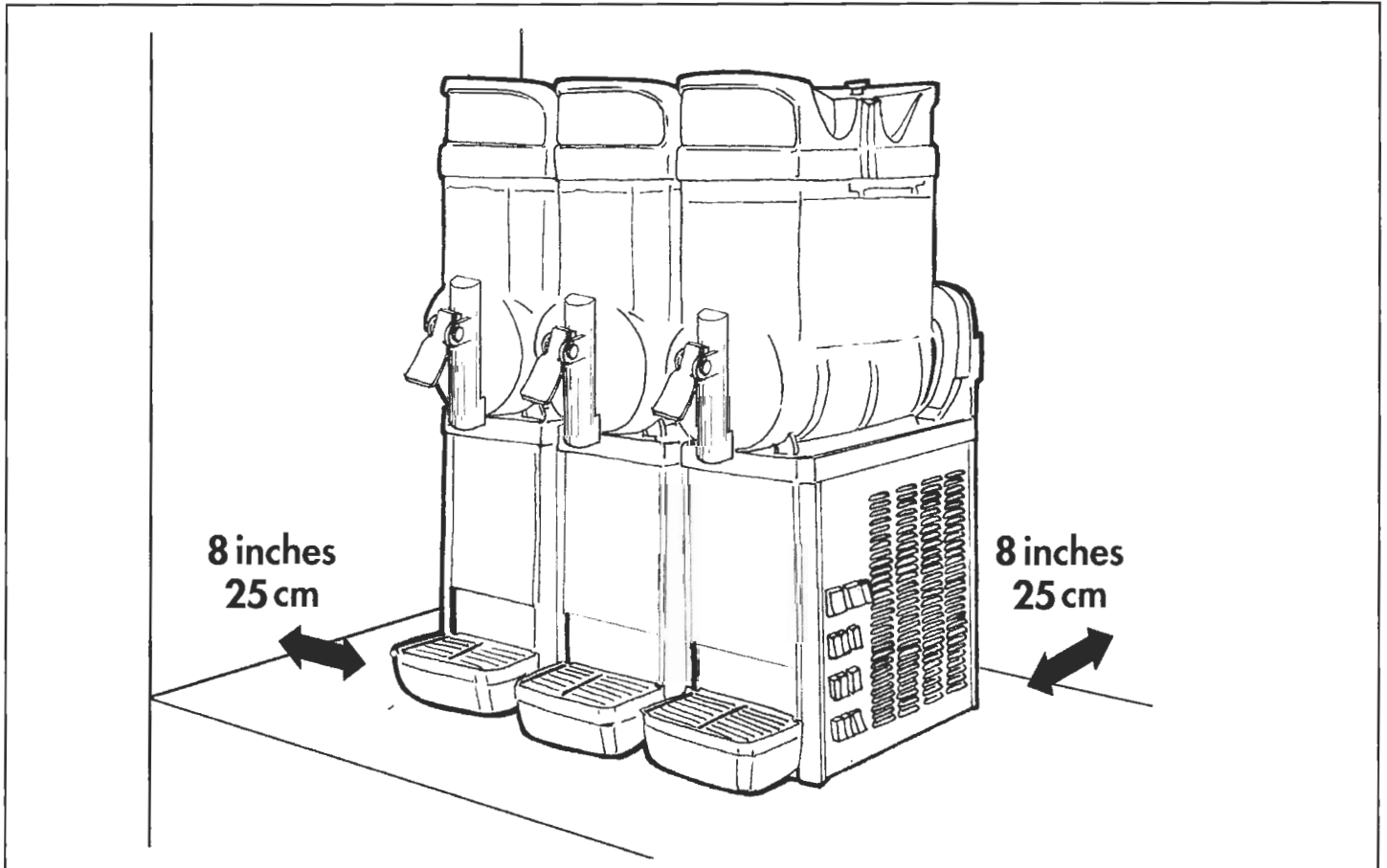

- I** Posizionare la macchina su un **piano orizzontale**, tale da sopportarne il peso.
Assicurarsi che venga lasciato uno spazio minimo di **25 cm** intorno al perimetro della macchina, onde evitarne il surriscaldamento.
- E** Place machine on a **flat surface**.
Leave at least **8 inches** on all sides for air circulation to avoid overheating.
Optimum room temperature range: 77° F - 90° F.
- F** Poser la machine sur un **plan horizontal**, qui peut supporter sa poids.
Soyez sur de laisser un espace minimum de **25 cm** autour du périmètre de la machine, afin de éviter sa surchauffe.
- Es** Poner la máquina sobre un **piano horizontal**, que soporte bien su peso.
Asegurarse de dejar un espacio mínimo de **25 cm** alrededor del perímetro de la máquina, para evitar su calentamiento.
- D** Stellen sie die maschine auf eine **horizontale ebene**, die das gewicht aushalt versichern sie sich, dass ein abstand von mindestens **25 cm** rundum die maschine bleibt, um eine überhitzung zu vermeiden.



**INSTALLAZIONE DELLA MACCHINA
GENERAL USE OF THE MACHINE
INSTALLATION DE LA MACHINE
INSTALACION DE LA MAQUINA
INSTALLATION DER MASCHINE**

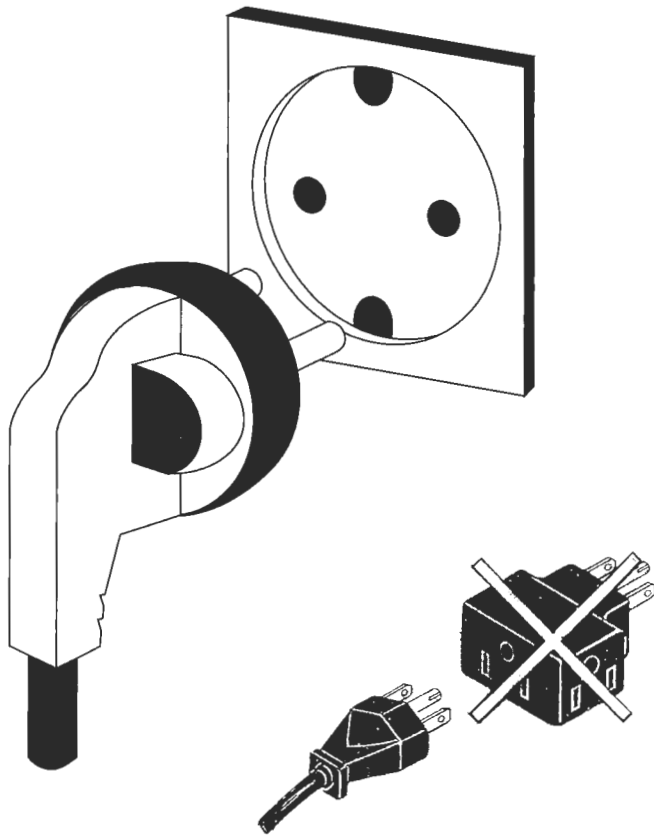

- I** Fare attenzione al voltaggio.
Assicurarsi che ci sia il polo di terra.
Non usare prese multiple.
Non usare prolunghie.
- E** Pay attention to the voltage.
Be sure there is a ground pole.
Do not plug more than one machine in to one socket.
Extensions cords not recommended.
- F** Faire attention au voltage.
Soyez sûr qu'il y a le pôle de terre.
Ne pas employer de prises multiples.
Ne pas utiliser de rallonges électriques.
- Es** Poner atención al voltaje.
Asegurarse que sea el polo de tierra.
No usar enchofes múltiples.
No usar extensiones eléctricas.
- D** Geben sie auf die spannung acht.
Versichern sie sich, dass die maschine geerdet ist.
Verwenden sie keine mehrfachstecker.
Verwenden sie keine elektrischen verlängerungskabel.

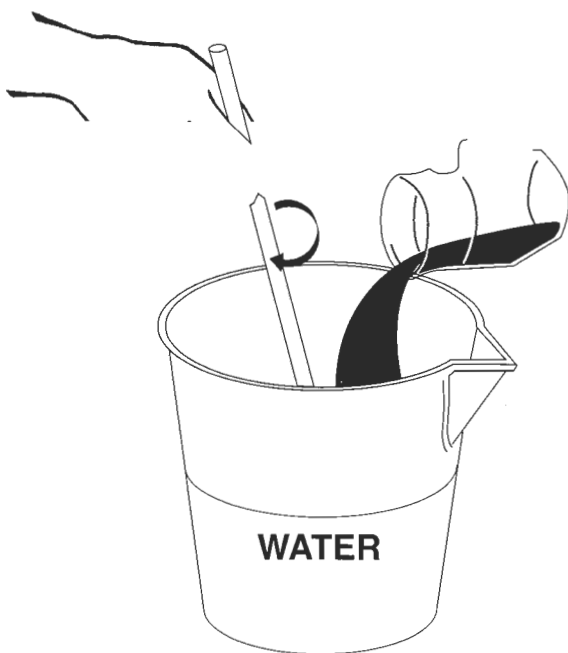

- I** Miscelare l'acqua ed il concentrato in un recipiente a parte.
Il contenuto di zucchero non deve essere mai inferiore al 18%, per evitare rotture della pala raschiacciato.
- E** Mix product in a separate container if your product is a liquid concentrate, or powder, to be mixed with water, do not dilute more.
There must be at least 18% sugar content to avoid breakage of ice scraper blade.
- F** Mélanger l'eau et le concentré dans un récipient à part.
La quantité de sucre ne doit pas être inférieure au 18%, afin d'éviter la rupture de la pale du racleur de la glace.
- Es** Mezclar el agua y el concentrado en un recipiente a parte, bien limpio.
La cantidad de azúcar no debe ser jamás inferior al 18%, para evitar la rotura de la pala del rascador del hielo.
- D** Mischen sie das wasser und das konzentrat in einem getrennten gefäss, gut gereinigt.
Der zuckergehalt darf nie niedriger als 18% sein, um brüche des eiskratzers zu vermeiden.

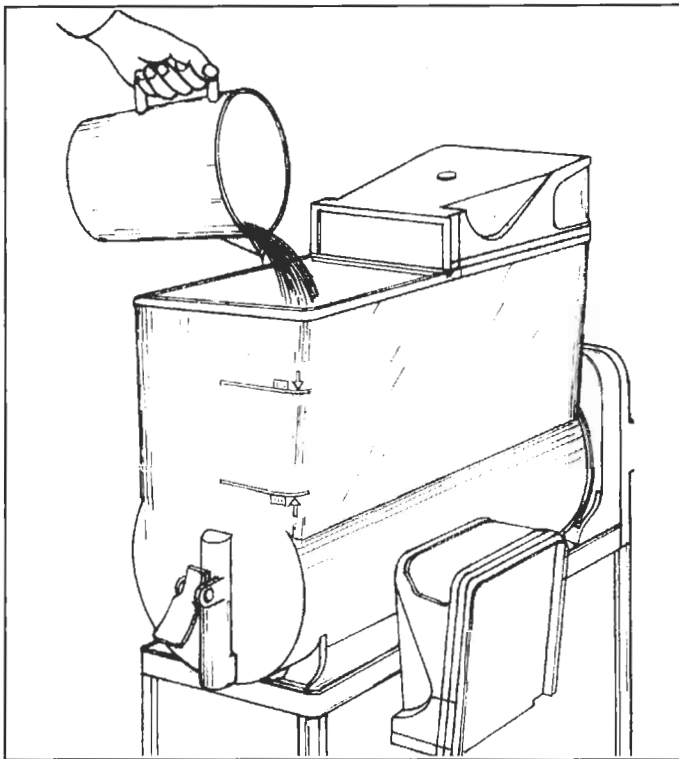

Es Antes de derramar el producto en el recipiente, apagar la máquina y quitar el enchufe de la corriente eléctrica. No derramar líquidos calientes en el recipiente. No superar el nivel "max".
No poner la máquina en función con el tubo evaporador descubierto.
No encender la máquina sin producto en el recipiente y solo con agua en el recipiente.

I Prima di versare il prodotto nella vasca, disconnettere la macchina elettricamente. Non versare nella vasca liquidi caldi. Non superare il livello "max".
Non fare funzionare la macchina con il tubo evaporatore scoperto.
Non accendere la macchina se non c'è prodotto nella vasca o se c'è solo acqua.

E Never turn machine on without product in bowl or with only water in bowl. Pour product into bowl to "max" line (never add a hot product).
Do not let product go below "min" line (keep at least 1" above cylinder at all times).
(Refill with refrigerated product when level is halfway between min and max levels. This way there will always be frozen product available for customers).

F Avant de verser le produit dans le bac, disjoindre la machine de la prise électrique. Ne pas verser aucun produit dans le bac. Ne pas dépasser le niveau "max".
Ne pas faire fonctionner la machine avec le tube d'évaporation découvert.
Ne pas allumer la machine sans produit dans le bac et seulement avec de l'eau dans le bac.

D Bevor sie die flüssigkeit in die wanne giessen, muss die maschine elektrisch zerlegt werden. Giessen sie nie warme flüssigkeiten in die wanne. Der "max" einfüllstand darf nicht überschritten werden.
Schalten sie die maschine nie mit offenem verdampfungsrohr ein.
Schalten sie die maschine nie mit leeren flüssigkeitsbehältern ein, sondern immer nur mit wasser im behälter.

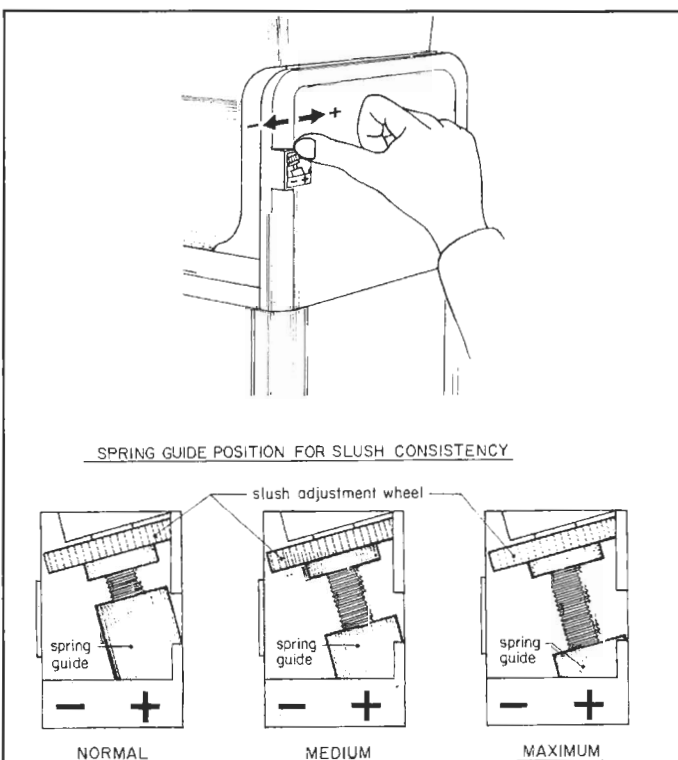

I La macchina ha già una regolazione normale per la consistenza della granita. Per effettuare variazioni di consistenza, togliere la protezione ed agire come da disegno

E Adjustment for slush consistency. The machine has been adjusted for fruit granitas (normal). Products containing milk, or other products which may take longer to freeze, adjust "+" as shown in picture.

F La machine a deja une regulation normal pour la consistance du granité. Pour effectuer variations de la consistance du granité, enlever la petite porte protective et agir comme sur le dessin.

Es La máquina tiene ja una regularización normal para la consistencia del granizado. Para efectuar variaciones de consistencia, quitar la protección y obrar como en el dibujo.

D Die maschine besitzt schon eine normal regulierung für die konsistenz des granolates. Um variationen der konsistenz auszuführen, entfernen sie den schutzverschluss und befolgen sie die instruktionen am rande.



CRISTAL HORIZON 1

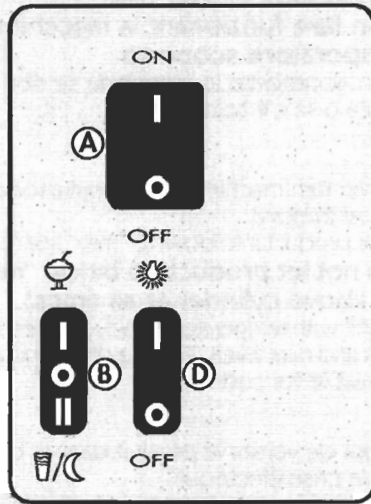

- I** A) Interruttore generale
B) Interruttore granita-bibita refrigerata
C) Interruttore generale granita-bibita refrigerata (CRISTAL 2 e CRISTAL 3)
D) Interruttore luce
E) Interruttore motore
G-H) Interruttore granita (CRISTAL 2 e CRISTAL 3)

- E** A) Main power switch
B) Individual bowl freeze/refrigeration switch
C) Main freeze/refrigeration switch (CRISTAL 2 and CRISTAL 3)
D) Light switch
E) Individual bowl agitator switch
G-H) Individual bowl freeze/refrigeration switch (CRISTAL 2 and CRISTAL 3)

CRISTAL HORIZON 2

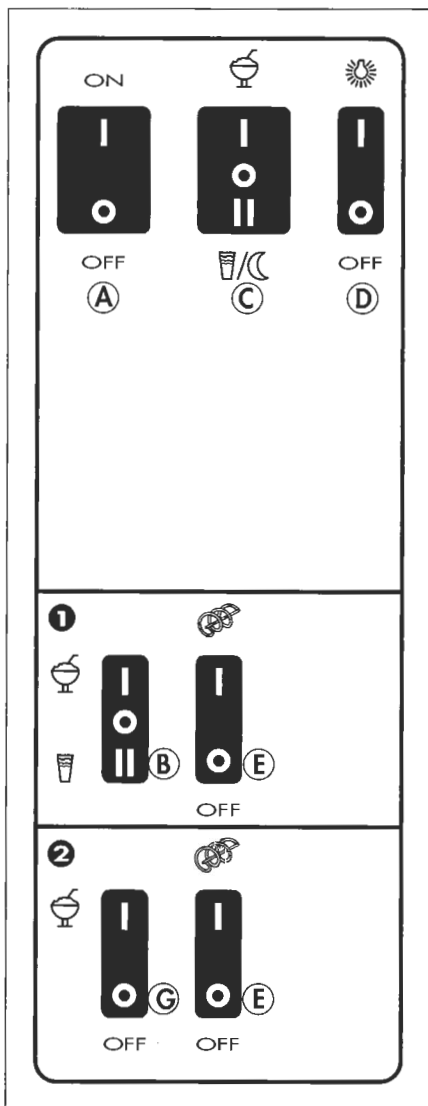

CRISTAL HORIZON 3

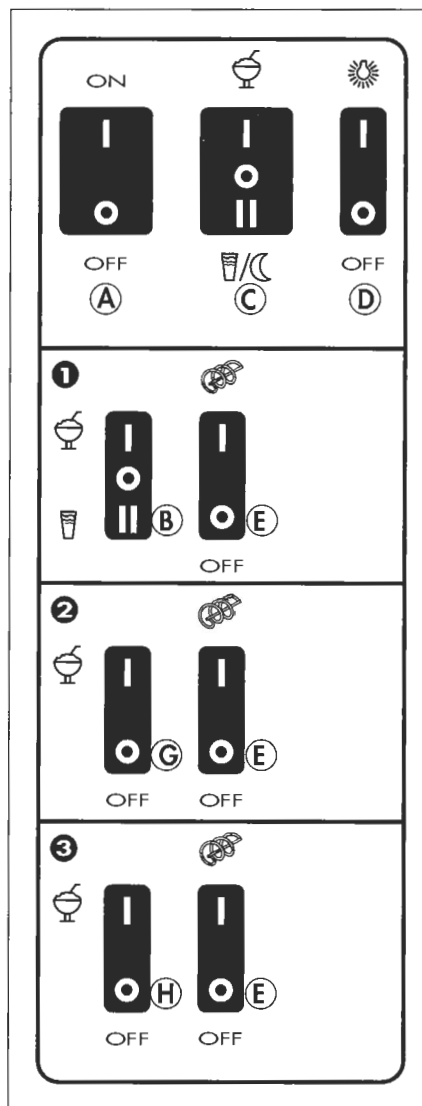

- F** A) Interrupteur général
B) Interrupteur du granité et de la boisson rafraîchissante
C) Interrupteur général du granité et de la boisson rafraîchissante (CRISTAL 2 et CRISTAL 3)
D) Interrupteur de la lumière
E) Interrupteur du moteur
G-H) Interrupteur du granité (CRISTAL 2 et CRISTAL 3)

- Es** A) Interruptor general
B) Interruptor granizado-bebida refrigerada
C) Interruptor general granizado-bebida refrigerada (CRISTAL 2 y CRISTAL 3)
D) Interruptor luz
E) Interruptor motor
G-H) Interruptor granizado (CRISTAL 2 y CRISTAL 3)

- D** A) Hauptschalter
B) Schalter für Granolat und für gekühlte Getränke
C) Hauptschalter für Granolat und für gekühlte Getränke (CRISTAL 2 und CRISTAL 3)
D) Lichtschalter
E) Motorschalter
G-H) Schalter für Granolat (CRISTAL 2 und CRISTAL 3)



PER OTTENERE LA GRANITA
TO OBTAIN SLUSH
POUR OBTENIR LE GRANITE
PARA HACER EL GRANIZADO
UM DAS GRAMOLAT ZU BEKOMMEN

CRISTAL HORIZON 1

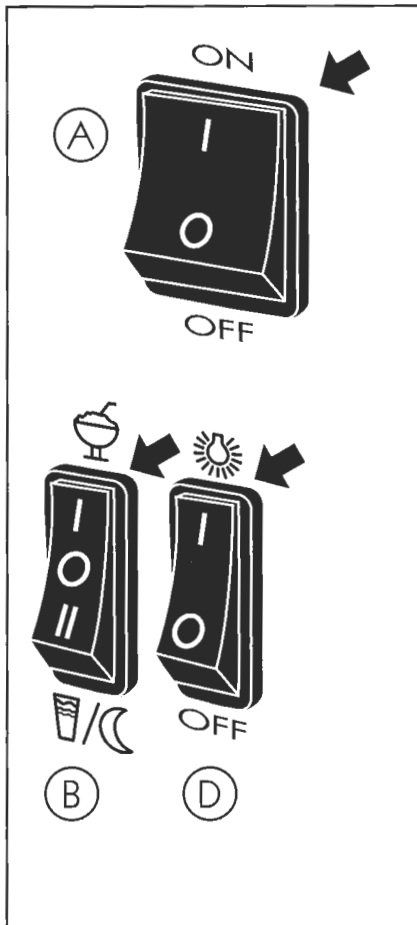

- I** Azionare l'interruttore generale (A), come da disegno.
Azionare l'interruttore granita (B), come da disegno.
Per illuminare il coperchio, azionare l'interruttore luce (D), come da disegno.
Per spegnere la macchina, compiere l'operazione inversa.
- E** Plug in machine and turn on main power switch (A), as in picture.
Turn on main freeze/refrigeration switch (B), as in picture.
To light up the lid, turn on light switch (D), as in picture.
To turn the machine off, perform steps in reverse order.
- F** Allumer l'interrupteur général (A), comme sur le dessin.
Allumer l'interrupteur du granité (B), comme sur le dessin.
Pour éclairer le couvercle, allumer l'interrupteur de la lumière (D), comme sur le dessin.
Pour éteindre la machine, accomplir l'opération à l'inverse.
- Es** Accionar el interruptor general (A), como en el dibujo.
Accionar el interruptor granizado (B), como en el dibujo.
Para iluminar la tapadera, accionar el interruptor luz (D), como en el dibujo.
Para apagar la máquina, cumplí la operación inversa.
- D** Betätigen sie den hauptschalter (A), wie in der zeichnung dargestellt.
Betätigen sie den schalter für gramolat (B), wie in der zeichnung dargestellt.
Um die beleuchtung der deckel einzuschalten, betätigen sie den lichtscharter (D), wie in der zeichnung dargestellt.
Um ausschalten der maschine, führer sie die bedienung in gegengesetzter reihe aus.

FUNZIONAMENTO DI NOTTE NIGHT POSITION FONCTIONNEMENT DE LA MACHINE LA NUIT FUNCIONAMIENTO DE LA MAQUINA DE NOCHE NACHTBETRIEB DER MASCHINE

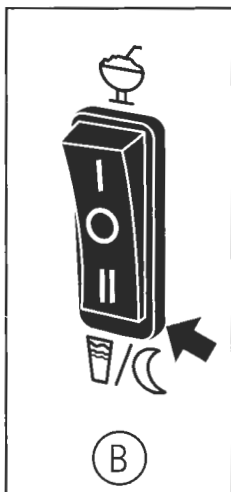

- I** Azionare l'interruttore bibita refrigerata (B), come da disegno.
Lasciare in funzione gli agitatori.
- E** If leaving product in machine overnight, turn main freeze switch (B) to night position, as in picture.
This keeps product refrigerated in a liquid state and extends life of the compressor.
Switch on the agitators.
- F** Allumer l'interrupteur de la boisson rafraîchissante (B), comme sur le dessin.
Allumer l'interrupteur de l'agitateur.
- Es** Accionar el interruptor bebida refrigerada (B), como en el dibujo.
Accionar el interruptor agitador.
- D** Betätigen sie den schalter für gekühlte getränke (B), wie in der zeichnung dargestellt.
Betätigen sie den schalter zusätzlichen.



PER OTTENERE LA GRANITA
TO OBTAIN SLUSH
POUR OBTENIR LE GRANITE
PARA HACER EL GRANIZADO
UM DAS GRAMOLAT ZU BEKOMMEN

CRISTAL HORIZON 2/3

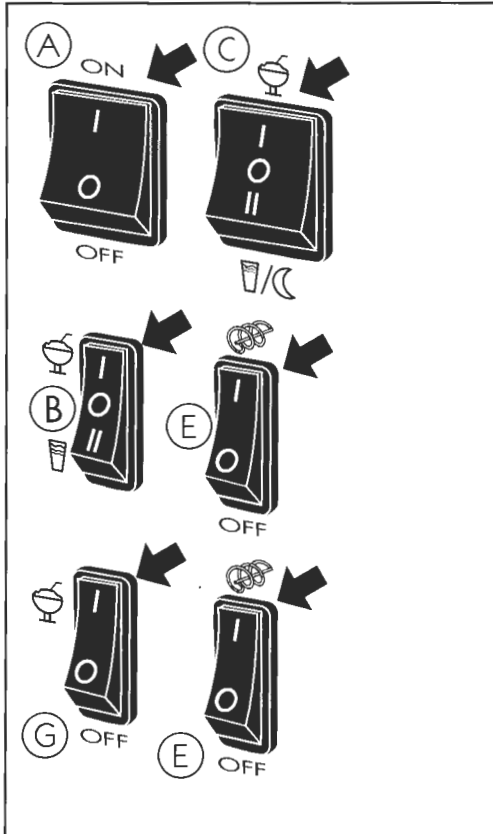

- I** Azionare l'interruttore generale (A), come da disegno.
Azionare l'interruttore motore (E), come da disegno.
Azionare l'interruttore granita (B) (G), come da disegno.
Azionare l'interruttore granita (C), come da disegno.
Per illuminare il coperchio, azionare l'interruttore luce (D), come da disegno.
Per spegnere la macchina, compiere l'operazione inversa.
- E** Plug in machine and turn on main power switch (A), as in picture.
Turn auger switches on for each bowl (E), as in picture.
Turn lower switches (B) and (G) to freeze position, as in picture.
Turn on main freeze switch at top (C), as in picture.
To light up the lid, turn on light switch (D), as in picture.
To turn the machine off, perform steps in reverse order.
- F** Allumer l'interrupteur général (A), comme sur le dessin.
Allumer l'interrupteur du moteur (E), comme sur le dessin.
Allumer l'interrupteur du granité (B) et (G), comme sur le dessin.
Allumer l'interrupteur du granité (C), comme sur le dessin.
Pour éclairer le couvercle, allumer l'interrupteur de la lumière (D), comme sur le dessin.
Pour éteindre la machine, accomplir l'opération à l'inverse.
- Es** Accionar el interruptor general (A), como en el dibujo.
Accionar el interruptor motor (E), como en el dibujo.
Accionar el interruptor granizado (B) y (G), como en el dibujo.
Accionar el interruptor granizado (C), como en el dibujo.
Para iluminar la tapadera, accionar el interruptor luz (D), como en el dibujo.
Para apagar la máquina, cumplir la operación inversa.
- D** Betätigen sie den hauptschalter (A), wie in der zeichnung dargestellt.
Den betriebsschalter für den motor bedienen (E), wie in der zeichnung dargestellt.
Betätigen sie den schalter für granolat (B) und (G), wie in der zeichnung dargestellt.
Betätigen sie den schalter für gramolat (C), wie in der zeichnung dargestellt.
Um die beleuchtung der deckel einzuschalten, betätigen sie den lichtschafter (D), wie in der zeichnung dargestellt.
Um ausschalten der maschine, führen sie die bedienung in gegengesetzter reihe aus.

FUNZIONAMENTO DI NOTTE NIGHT POSITION FONCTIONNEMENT DE LA MACHINE LA NUIT

FUNCIONAMIENTO DE LA MAQUINA DE NOCHE NACHTBETRIEB DER MASCHINE

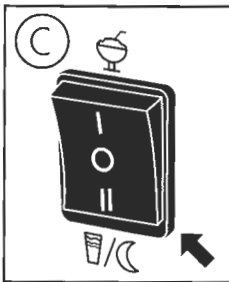

- I** Assicurarsi che la vasca lato interruttori sia al livello "max". Azionare l'interruttore bibita refrigerata (C), come da disegno. Lasciare in funzione gli agitatori.
- E** Be sure the bowl closer to switches is at "max" level. If leaving product in machine overnight, turn main freeze switch (C) to night position, as in picture. This keeps product refrigerated in a liquid state and extends life of the compressor. Switch on the agitators.
- F** Allumer l'interrupteur de la boisson rafraîchissante (C), comme sur le dessin.
Allumer l'interrupteur de l'agitateur.
- Es** Accionar el interruptor bebida refrigerada (C), como en el dibujo.
Accionar el interruptor agitador.
- D** Betätigen sie den schalter für gekühlte getränke (C), wie in der zeichnung dargestellt.
Betätigen sie den schalter zusätzlichen.

FUNZIONE GRANITA E BIBITA REFRIGERATA SLUSH AND COLD DRINK FUNCTION FONCTION GRANITE ET BOISSON RAFRAICHISSANTE

FUNCION GRANIZADO Y BEBIDA REFRIGERADA FUNKTIONSWAHL GRAMOLAT UND GEKÜHLTE GETRÄNKE

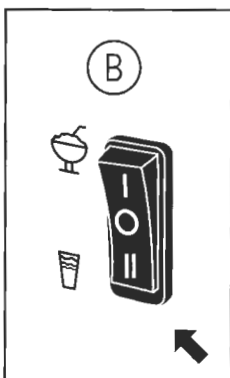

- I** **Attenzione!** La bibita refrigerata si può ottenere solo nella vasca lato interruttori, variando la posizione dell'interruttore (B) da granita (I) a bibita refrigerata (II), come da disegno.
- E** (Function not needed for U.S.A. market) **Attention!** This machine is designed to make liquid cold drink and granita simultaneously in one or all bowls. However, the bowl closer to switches is the one capable of making the cold drink. In order to achieve this, turn lower freeze switch (B) to refrigeration position, as in picture.
- F** **Attention!** La boisson rafraîchissante ne peut être obtenue que dans le bac côté interrupteurs, en modifiant la position de l'interrupteur (B) de granité (I) à boisson rafraîchissante (II), comme sur le dessin.
- Es** **Atención!** La bebida refrigerada se puede obtener solamente en el recipiente del lado de los interruptores, variando la posición del interruptor (B) da granizado (I) a bebida refrigerada (II), como en el dibujo.
- D** **Achtung!** Gekühlte getränke können ausschließlich im flüssigkeitsbehälter auf der schalterseite zubereitet werden indem sie den schalter (B) von der position gramolat (I) auf die position gekühlte getränke (II) umstellen, wie in der zeichnung dargestellt.



OPERAZIONE DI PULIZIA GIORNALIERA
DAILY CLEANING OPERATION
OPERATION DE NETTOYAGE QUOTIDIEN
OPERACION DE LIMPIEZA DIARIA
TÄGLICHE REINIGUNG

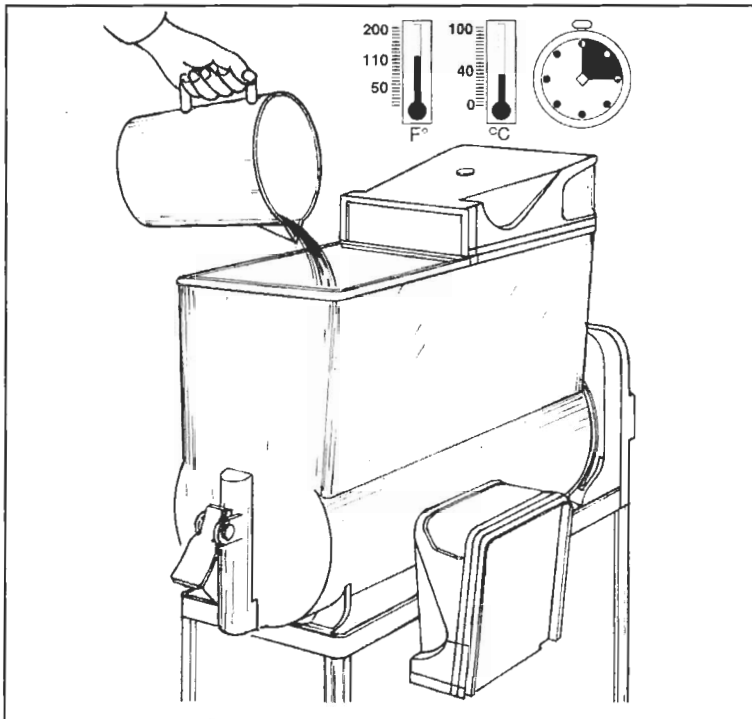

- I** Spegner la macchina e scollegarla elettricamente.
Svuotare la vasca. Per eliminare i residui, versare acqua calda nella vasca ed attendere 15 minuti prima di svuotarla.
- E** To empty bowl:
Turn power off.
Drain product. Fill bowl with tepid water. Let stand 15 minutes.
- F** Eteindre la machine et disjoindre la même de la prise électrique.
Vider le bac. Pour éliminer les restes, verser de l'eau chaude dans le bac. Attendre 15 minutes avant de vider le bac.
- Es** Apagar la máquina y quitar el enchufe de la corriente eléctrica.
Vaciar el recipiente. Para eliminar los residuos, derramar agua templada en el recipiente. Esperar 15 minutos antes de vaciar el recipiente.
- D** Schalten sie die maschine ab und losen sie sie von der elektrischen steckdose.
Entleeren sie die wanne. Um die restbestände zu entfernen. Giessen sie warmes wasser in die wanne und entleeren sie diese erst nach 15 minuten.

OPERAZIONE DI PULIZIA SETTIMANALE
WEEKLY CLEANING OPERATION
OPERATION DE NETTOYAGE HEBDOMADAIRE
OPERACION DE LIMPIEZA SEMANAL
WÖCHENTLICHE REINIGUNG

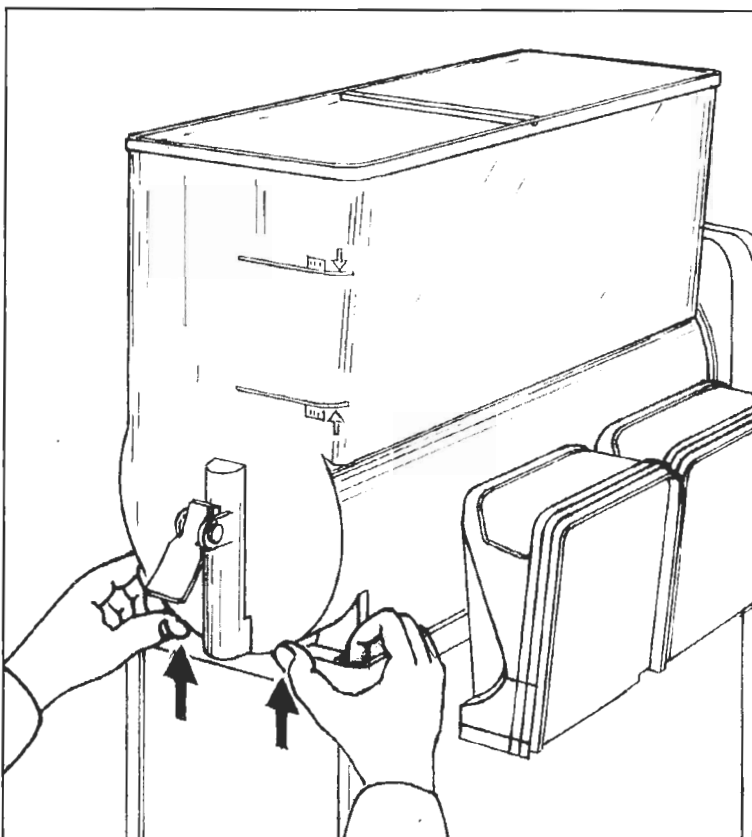

- I** **Attenzione!**
Prima di sollevare la vasca assicurarsi che sia completamente vuota.
Spegner la macchina e scollegarla elettricamente.
Sollevare la vasca, come indicato nel disegno.
- E** To remove bowl for thoroughly cleaning:
Attention!
Before raising bowl make sure that it is completely empty.
Drain product.
Turn power off.
Remove lid.
Raise bowl at front until legs "pop" out, as shown in picture.
- F** **Attention!**
Avant de soulever le bac s'assurer que il soit complètement vide.
Eteindre la machine et disjoindre la même de la prise électrique.
Lever le bac, comme indiqué sur le dessin.
- Es** **Atención!**
Antes de alzar el recipiente asegurarse que esté completamente vacío.
Apagar la máquina y quitar el enchufe de la corriente eléctrica.
Levantar el recipiente, como indicado en el dibujo.
- D** **Achtung!**
Bevor sie den flüssigkeitsbehälter abnehmen überzeugen sie sich daß er völlig leer ist.
Schalten sie die maschine ab und losen sie sie von der elektrischen steckdose.
Heben sie die wanne, wie in der zeichnung dargestellt.



OPERAZIONE DI PULIZIA SETTIMANALE
WEEKLY CLEANING OPERATION
OPERATION DE NETTOYAGE HEBDOMADAIRE
OPERACION DE LIMPIEZA SEMANAL
WÖCHENTLICHE REINIGUNG

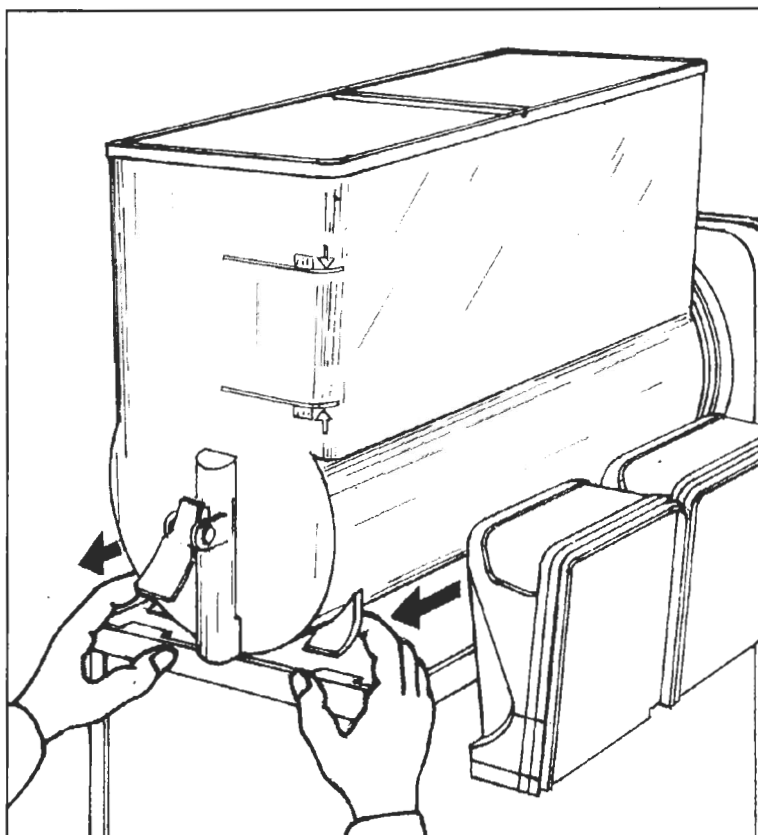

- I** Rimuovere la vasca, come indicato nel disegno.
Lavare le parti in acqua tiepida. **Non usare mai detersivo.**
Non usare sostanze abrasive.
- E** Slowly remove bowl, as shown in picture.
Wash parts with tepid water. **Never use detergent.**
Do not use abrasive cleaners.
- F** Enlever le bac, comme indiqué sur le dessin.
Laver les parties à l'eau tiède. **Ne jamais utiliser des produits détergers.**
Ne pas utiliser des substances abrasives.
- Es** Remover el recipiente, como indicado en el dibujo.
Lavar las partes en agua templada. **Nunca utilizar detergentes.**
No utilizar sustancias abrasivas.
- D** Entfernen sie die wanne, wie in der zeichnung dargestellt.
Waschen sie die entfernten teile in lauwarmen wasser.
Verwenden sie keine reinigungsmittel.
Keine scheuermittel oder scharfen reinigungsmittel verwenden.

OPERAZIONE DI PULIZIA SETTIMANALE
WEEKLY CLEANING OPERATION
OPERATION DE NETTOYAGE HEBDOMADAIRE
OPERACION DE LIMPIEZA SEMANAL
WÖCHENTLICHE REINIGUNG

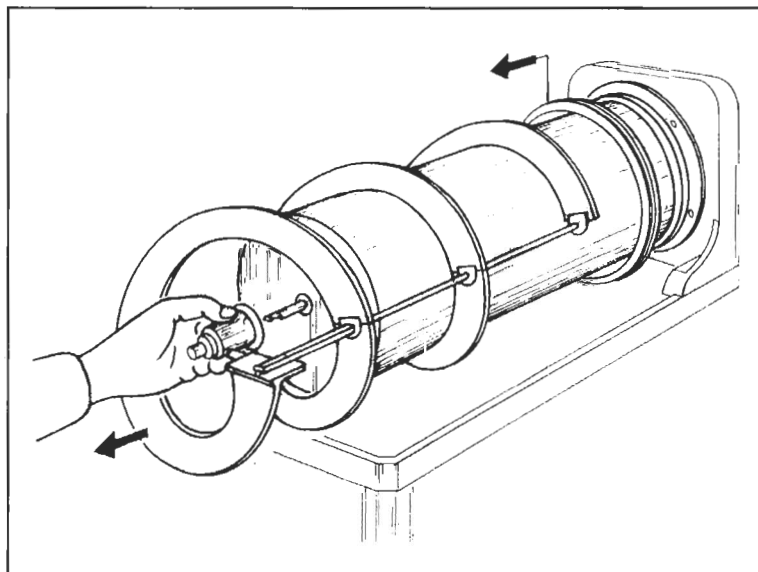

- I** Rimuovere l'elica e la guarnizione, come indicato nel disegno.
Lavare le parti in acqua tiepida.
- E** Remove spiral blade, as shown in picture.
Remove large gasket at back of machine, as shown in picture.
Wash parts with tepid water and disinfectant.
- F** Enlever l'hélice et le joint, comme indiqué sur le dessin.
Laver les parties à l'eau tiède.
- Es** Remover la hélice y la guarnición, como indicado en el dibujo.
Lavar las partes en agua templada.
- D** Die kühl schraube und die dichtung entfernen, wie in der zeichnung dargestellt.
Waschen sie die entfernten teile in lauwarmen wasser.



MONTAGGIO GUARNIZIONE VENTOSA
SUCTION CAP GASKET ASSEMBLING
MONTAGE DU JOINT VENTEUSE
MONTAJE DE LA GUARNICION A VENTOSA
ANBRINGEN DER SAUGDICHTUNG

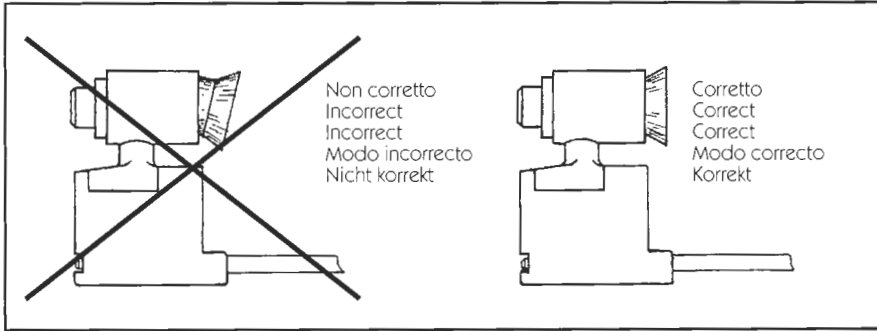

- I** Spingere a fondo la guarnizione ventosa nell'elica, come indicato nel disegno.
- E** Push suction cap gasket into spiral head deeply. Be sure that cap gasket is properly positioned, as shown in picture.
- F** Pousser à fond le joint ventouse dans l'hélice, comme indiqué sur le dessin.
- Es** Empujar a fondo la guarnición a ventosa en la hélice, como indicado en el dibujo.
- D** Drücken sie die saugdichtung in der kühlsschraube ganz nach unten, wie in der zeichnung dargestellt.

PULIZIA DEL RUBINETTO
TAP CLEANING
NETTOYAGE DU ROBINET
LIMPIEZA DEL GRIFO
REINIGUNG DES HAHNS

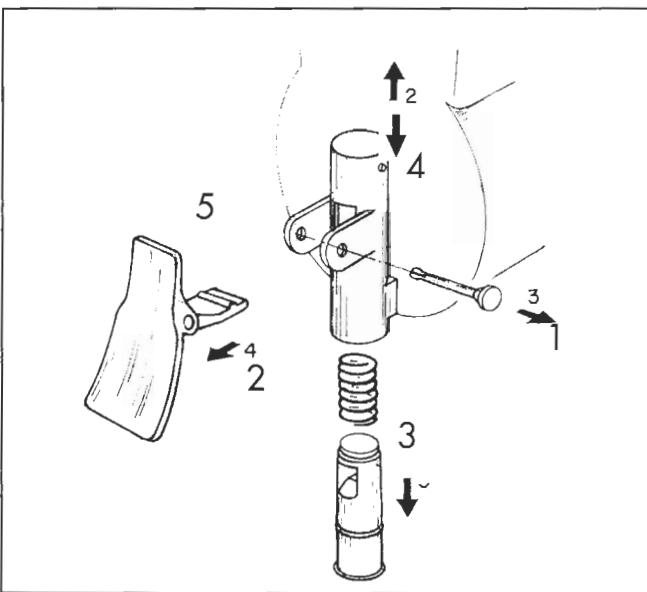

- I** Smontare i particolari (1) - (2) - (3) - (4) - (5), come da disegno.
Lavare le parti in acqua tiepida.
- E** Remove spout and separate parts in following order:
1) Pin
2) Handle
3) Tap pin
4) Tap spring
5) Tap cover
Wash spout parts in warm water and disinfectant. Then lubricate tap.
- F** Démontez les pièces (1) - (2) - (3) - (4) - (5), comme sur le dessin.
Laver les parties à l'eau tiède.
- Es** Desmontar los detalles (1) - (2) - (3) - (4) - (5), como en el dibujo.
Lavar las partes en agua templada.
- D** Entfernen sie die teile (1) - (2) - (3) - (4) - (5) ab, wie in der zeichnung dargestellt.
Waschen sie die entfernten teile in lauwarmen wasser.

MONTAGGIO DELLA VASCA
BOWL ASSEMBLING
ASSEMBLAGE DU BAC
MONTAJE DEL RECIPIENTE
EINBAU DER WANNE

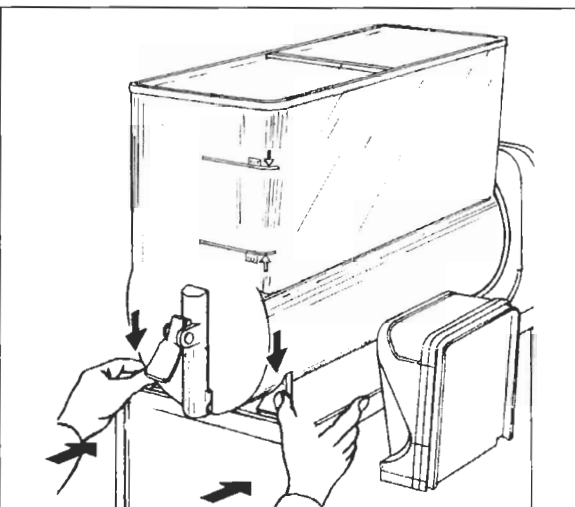

- I** Posizionare la guarnizione nella sua sede, bagnandola con acqua. Posizionare l'elica. Spingere la vasca, come indicato nel disegno.
- E** Replacing parts:
1) Replace gasket. Be sure seal is tight with no gaps against back of machine. Seal is best when starting at bottom + pressing with thumbs on each side towards the top.
2) Replace auger.
3) Replace bowl. Slide on and press against gasket.
- F** Mettre le joint dans sa position, baignant le même avec de l'eau. Mettre l'hélice dans sa position. Pousser le bac, comme indiqué sur le dessin.
- Es** Poner la guarnición en su sede, bañándola en el agua. Poner la hélice en su sede. Empujar el recipiente, como indicado en el dibujo.
- D** Die dichtung in position bringen und mit wasser befeuchten. Die kühlsschraube einsetzen. Den wanne andrücken, wie in der zeichnung dargestellt.



**MONTAGGIO DELLA VASCA
BOWL ASSEMBLING
ASSEMBLAGE DU BAC
MONTAJE DEL RECIPIENTE
EINBAU DER WANNE**

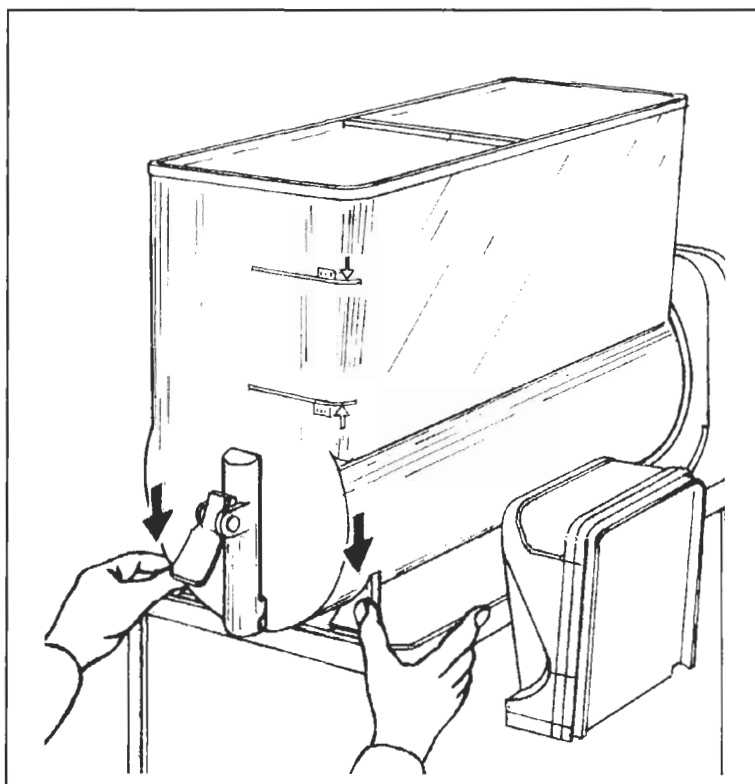

- I** Spingere sui piedini della vasca, come indicato nel disegno.
- E** Using thumbs, press on both legs until they snap in place. Replace lid.
ATTENTION: WHEN USING A MILK BASED PRODUCT, THOROUGHLY CLEAN EVERY DAY. PERIODICALLY CLEAN UNDER O-RING ON TAP.
- F** Pousser sur les petits pieds du bac, comme indiqué sur le dessin.
- Es** Empujar sobre los broques del recipiente, como indicado en el dibujo.
- D** Die füße des wannes andrücken, wie in der zeichnung dargestellt.

**MANUTENZIONE GENERALE GIORNALIERA
DAILY GENERAL MAINTENANCE
ENTRETIEN GENERAL QUOTIDIEN
MANTENIMIENTO GENERAL DIARIO
TÄGLICHE WARTUNG**

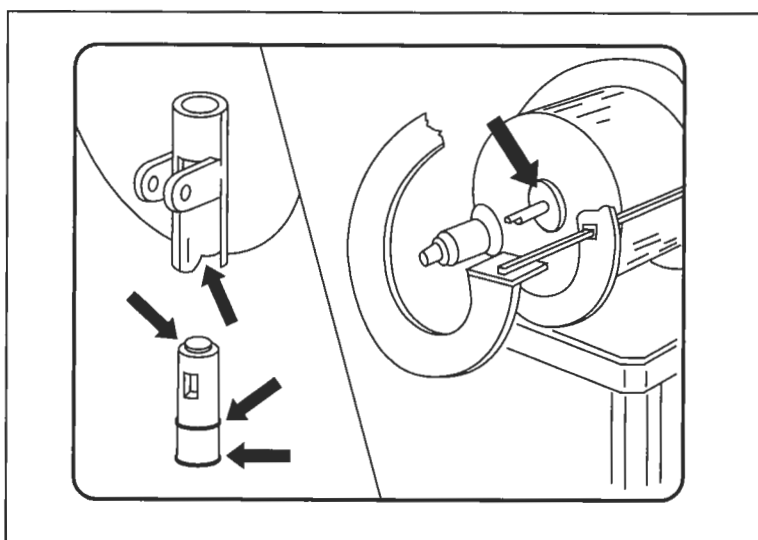

- I** Lubrificare giornalmente con vaselina le parti indicate nel disegno.
- E** Daily, or after each thorough cleaning lubricate where indicated in picture with vaseline. Product provided with machine (or like product).
- F** Lubrifier quotidiennement avec de la vaseline les pièces indiquées sur le dessin.
- Es** Lubrificar diariamente con vaselina las partes indicadas en el dibujo.
- D** Schmieren sie die in der zeichnung gekennzeichneten teile täglich mit vaseline.



MANUTENZIONE GENERALE SETTIMANALE
WEEKLY GENERAL MAINTENANCE
ENTRETIEN GENERAL HEBDOMADAIRE
MANTENIMIENTO GENERAL SEMANAL
WÖCHENTLICHE WARTUNG

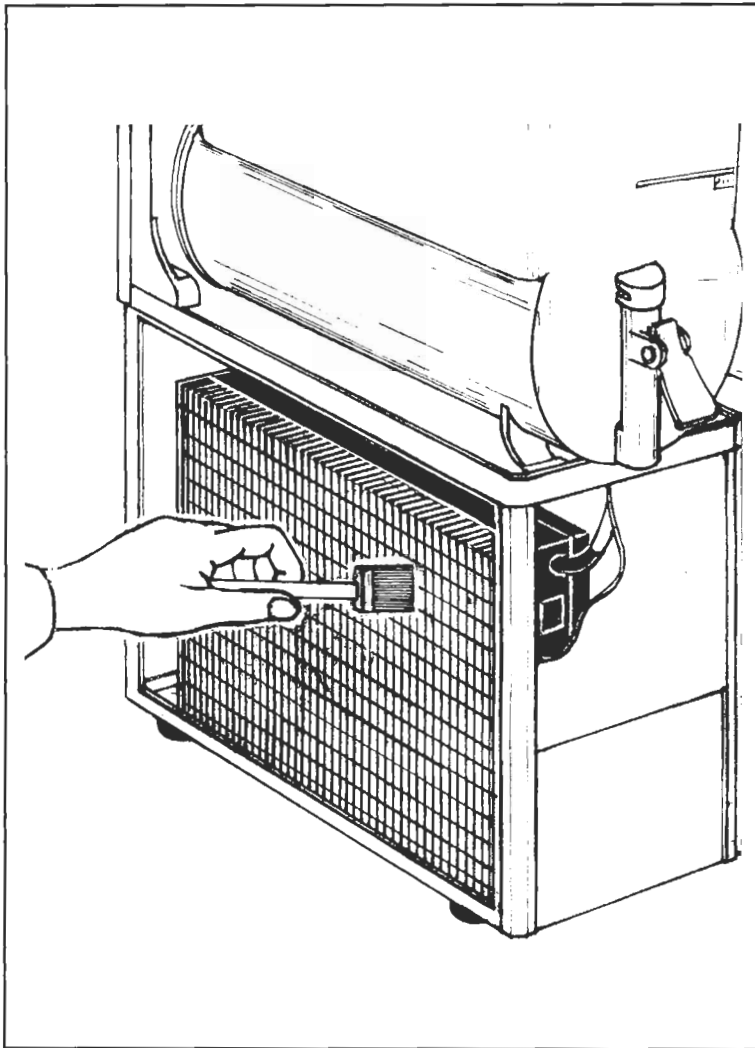

- I** PULIZIA DEL CONDENSATORE
Rimuovere il fianco.
Pulire il condensatore con un pennello ogni settimana.
Attenzione! Un condensatore sporco può compromettere il buon funzionamento della macchina, con la conseguente rottura del compressore.
- E** CONDENSER CLEANING
Remove side panel.
Clean condenser with a brush every week.
Attention! A dirty condenser can cause compressor damage.
- F** NETTOYAGE DU CONDENSEUR
Enlever le côté.
Nettoyer le condenseur avec un pinceau tous les semaines.
Attention! Un condenseur sale peut endommager le bon fonctionnement de la machine, avec la conséquence rupture du compresseur.
- Es** LIMPIEZA DEL CONDENSADOR
Remover el lado.
Cada semana limpiar el condensador con un pincel.
Atención! Un condensador sucio puede comprometer el buen funcionamiento de la máquina, con la consecuente rotura del compresor.
- D** REINIGUNG DER KONDENSATOR
Die seitenabdeckung abnehmen.
Säubern sie den kondensator ab und zu mit einem pinsel (wöchentliche).
Achtung! Ein verschmutzter kondensator kann die arbeitsweise der maschine beeinträchtigen mit darauffolgendem bruch der kompressor.

MANUTENZIONE GENERALE SEMESTRALE
HALF-YEARLY GENERAL MAINTENANCE
ENTRETIEN GENERAL SEMESTRIEL
MANTENIMIENTO GENERAL SEMESTRAL
MONATLICHE WARTUNG

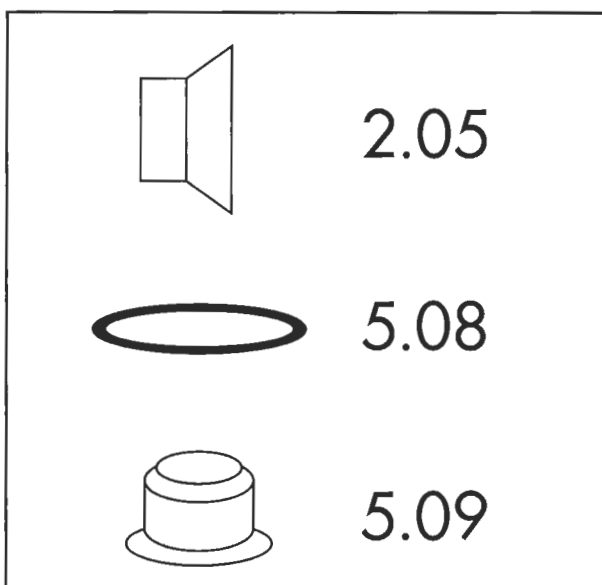

- I** Controllare le seguenti parti ogni mese:
5.08 Or rubinetto
5.09 Guarnizione inferiore rubinetto
2.05 Guarnizione ventosa per elica
- E** Every month check following parts:
5.08 Tap o-ring
5.09 Lower gasket for tap
2.05 Suction cap gasket
- F** Contrôler tous les mois les pièces suivantes:
5.08 Joint annulaire du robinet
5.09 Joint inférieur du rubinet
2.05 Joint ventouse pour hélice
- Es** Controlar las siguientes partes cada seis meses:
5.08 Anillo de goma del grifo
5.09 Guarnición inferior del grifo
2.05 Guarnición a ventosa para hélice
- D** Folgende teile muessen alle sechs monate ersetzt werden:
5.08 Oder-schaltung für hahn
5.09 Untere dichtung für hahn
2.05 Saugdichtung für kuehlschraube



| | | CRISTAL HORIZON 1 | CRISTAL HORIZON 2 | CRISTAL HORIZON 3 |
|---|---|----------------------------|---------------------------|---------------------------|
| Voltaggio / Voltage / Voltage Voltage / Spannung | | 230 V/50/60Hz 115V/60Hz | 230V/50/60Hz 115V/60Hz | 230V/50/60Hz 115V/60Hz |
| Potenza / Power absorbed Puissance électrique / Potencia eléctrica Elektrische Leistung | | 530W | 850W | 1100W |
| Capacità vasca / Bowl capacity Capacité du bac / Capacidad del recipiente Fassungsvermögen der wasser | | 10Lx1 | 10Lx2 | 10Lx3 |
| Dimensioni Dimensions Dimensions Abmessungen | L | 200 mm | 400 mm | 600 mm |
| | P | 480 mm | 480 mm | 480 mm |
| | H | 840 mm | 840 mm | 840 mm |
| Peso netto / Net weight / Poids net Peso neto / Nettogewicht | | 30 kg | 55 kg | 74 kg |
| Gas / Gaz | | R 134 / R 404 | | |

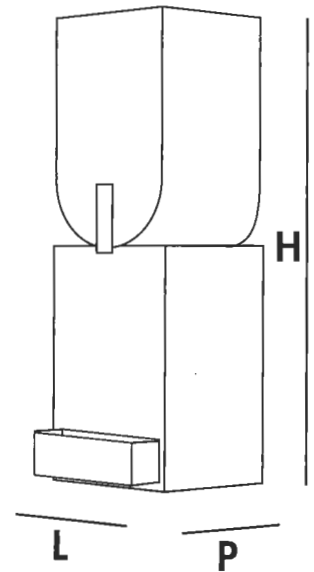

| | | | | |
|--|----------|--------------------------|---------------|----------------------------|
| | | | | |
| ETL LISTED CONFORM TO ANSI/UL471-CERTIFIED TO CAN/CSA/C22.2 n. 120 - M91 SANITATION LISTED MANUAL FOOD AND BEVERAGE DISPENSING EQUIPMENT ANSI/NSF 18 | | | | |
| N.F. | | | DATE | |
| CRISTAL HORIZON | 1 | <input type="checkbox"/> | W 530 | FREON R404 - 360 gr |
| CRISTAL HORIZON | 2 | <input type="checkbox"/> | W 850 | PRESS 2.8 - 20 bar |
| CRISTAL HORIZON | 3 | <input type="checkbox"/> | W 1100 | |
| BELFORTE DEL CHIANTI (MC) TEL. 0733/9501 MADE IN ITALY | | | | |

| | | | | | | |
|--|------------|--------------------------|--------------------------|-------------------|--------------------------|--------------|
| | | | <input type="checkbox"/> | V220 - 240 | <input type="checkbox"/> | V110 |
| WATT | 150 | <input type="checkbox"/> | WATT | 850 | <input type="checkbox"/> | 50 Hz |
| WATT | 250 | <input type="checkbox"/> | WATT | 1100 | <input type="checkbox"/> | 60 Hz |
| WATT | 530 | <input type="checkbox"/> | | | | |
| BELFORTE DEL CHIANTI (MC) TEL. 0733/9501 - TLX 561309 MADE IN ITALY | | | | | | |

311000209



SLUSH MACHINE OPERATION

| Symptom | Cause | Solution |
|------------------------------------|--|---|
| Insufficient freezing: | 1) Compressor does not strat. 2) Gas leak into the refrigeration circuit. 3) Micro-switches are broken. 4) Electro-valves are broken. 5) Main freeze/refrigeration switch (CRISTAL HORIZON 2/3) is broken. 6) Condenser is clogged. 7) Fan motor is burnt. 8) Lack of air flow. | See "compressor does not start" section. Find leak, filter it out and load the refrigeration circuit again. Replace micro-switches. Replace electro-valves. Replace main freeze/refrigeration switch. Clean condenser. Replace fan motor. Make space around machine. |
| One bowl not freezing: | 1) Individual bowl freeze switch is broken. 2) Gas leak into the refrigeration circuit. 3) Micro-switches are broken. 4) Electro-valve is broken. 5) Condenser is clogged. 6) Lack of air flow. 7) Tube is clogged. 8) Filter is blocked up. | Replace individual bowl freeze switch. Find leak, filter it out and load the refrigeration circuit again. Replace micro-switches. Replace electro-valve. Clean condenser. Make space around machine. Cut tube and eliminate clog. Replace filter. |
| Constantly "clicking" gear motor : | 1) Incorrect dilution of product: not enough sugar and too much water. 2) Spiral not turning correctly due to bending. | Empty bowls and remix product. Check spiral and straighten. |

WHEN THE MACHINE IS ON "NIGHT" POSITION (REFRIGERATION ONLY SETTING)

| | | |
|--|---|---|
| Machine not refrigerating: | 1) Compressor does not start. 2) Gas leak into the refrigeration circuit. 3) Electro-valves are broken. 4) Main freeze/refrigeration switch (CRISTAL HORIZON 2/3) is broken. | See "compressor does not start" section. Find leak, filter it out and load the refrigeration circuit again. Replace electro-valves. Replace main freeze/ refrigeration switch. |
| Product not refrigerating in one bowl: | 1) Thermostat is broken. 2) Electro-valve is broken. 3) Individual bowl freeze/ refrigeration is broken. 4) Tube is clogged. 5) Filter is blocked up. | Replace thermostat. Replace electro-valve. Replace individual freeze/ refrigeration switch. Cut tube and eliminate clog. Replace filter. |



FOR TECHNICIAN USE

UPPER ELECTRICAL PART

| Symptom | Cause | Solution |
|-------------------------------|--|--|
| Light bulb does not work: | 1) Bulb is burnt. 2) Electrical cord to lid is broken. 3) Transformer is broken. 4) Light switch is broken. | Replace bulb. Replace cord. Replace transformer. Replace light switch. |
| Failing upper agitator motor: | 1) Gears are broken. 2) Motor is burnt. 3) Electrical cord to lid is broken. 4) Transformer is broken. 5) Individual bowl upper agitator switch is broken. | Replace motor. Replace motor. Replace cord. Replace transformer. Replace individual bowl upper agitator switch |

LOWER ELECTRICAL PART

| | | |
|-----------------------------|---|--|
| Failing gear motor: | 1) Gears are broken. 2) Gear motor is burnt. 3) Individual bowl agitator switch is broken. 4) Cable is broken. 5) Gear motor fan is blocked. | Replace motor. Replace gear motor. Replace individual bowl upper agitator switch. Check cable. Check if the fan circulates freely. |
| Leaks into evaporator tube: | 1) Spiral gasket is worn (part number 2.05). 2) Evaporator bushing is broken (part number 3.05). | Replace spiral gasket. Replace bushing carefully: using food silicone. |
| Compressor fails to start: | 1) Main freeze/refrigeration switch (CRISTAL HORIZON 2/3) is broken. 2) Starter is broken. 3) Compressor relay is broken. 4) Compressor protector is broken. | Replace main freeze/refrigeration switch. Replace starter. Replace compressor relay. Replace compressor protector. |
| Compressor not starting: | 5) Compressor motor (electrical part) is broken. | Replace motor. |
| No power to machine: | 1) Plug is not in. 2) The machine is not on. 3) Feeder cable is broken. 4) Fuse is burnt. 5) Main power switch is broken. | Insert plug. Switch main power switch on. Replace feeder cable. Replace fuse. Replace main power switch. |